

# ORIENTA

MANUALE DI INSTALLAZIONE

---

MANUALE D'USO E MANUTENZIONE



**MV** Line

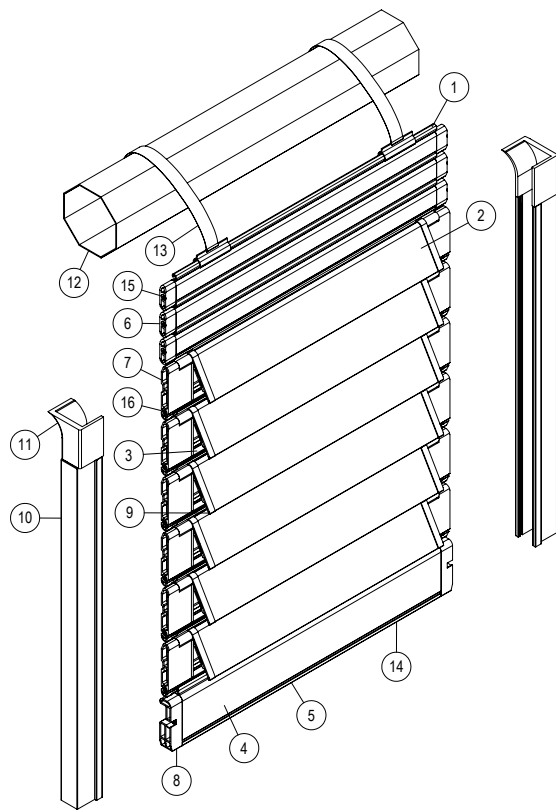

## COMPONENTI

1	Lamella fissa	9	Guarnizione lamella orientabile
2	Lamella orientabile	10	Guida telo
3	Gancio	11	Invito telo
4	Terminale	12	Rullo ottagonale
5	Terminale telescopico	13	Attacco al telo con molla
6	Tappo lamella fissa	14	Spazzolino
7	Kit tappo lamella orientabile	15	Vite 2,9x16, autofilettante, testa svasata piana, impronta a croce
8	Kit tappo terminale	16	Vite 3,9x19, autofilettante, testa cilindrica, impronta Torx

## MOVIMENTAZIONE E DISIMBALLO

### MOVIMENTAZIONE

1. Non trascinare l'avvolgibile perché potrebbe facilmente graffiarsi.
2. Evitare urti e posizionare delicatamente sempre e solo in orizzontale, adagiando i lati contemporaneamente in piano. Il posizionamento in verticale sul pavimento può causare la rottura e/o la fuoriuscita dei tappi laterali dalle lamelle, compromettendo il buon funzionamento di orientamento.
3. Evitare di caricare l'avvolgibile direttamente sul pianale degli automezzi, per evitare ammaccature e/o graffi. Utilizzare sempre una base tipo pallet.

### DISIMBALLO

Nella rimozione dell'imballo, utilizzare con la massima cautela taglierine o altri strumenti di taglio che possano danneggiare irrimediabilmente le lamelle.

Dopo aver tolto l'imballo, prestare la massima attenzione durante il montaggio, tenendo tutto il rotolo dell'avvolgibile ben saldo, per evitare la rottura e/o la fuoriuscita dei tappi laterali e centrali.

### ISTRUZIONI DI POSA DELL'AVVOLGIBILE

 Per una buona e corretta installazione seguire attentamente le seguenti disposizioni, **prima di iniziare la posa**:

1. verificare che le guide di scorrimento laterali siano fissate in modo ottimale alla muratura e che le teste delle viti di fissaggio non sporgano all'interno della guida;
2. verificare la perfetta pulizia delle guide;
3. montare i tappi di invito nella parte superiore delle guide con l'invito rivolto verso l'avvolgibile;
4. verificare la resistenza dei supporti che dovranno reggere l'avvolgibile, assicurandosi che siano posizionati alla medesima altezza e profondità, tenendo in considerazione il diametro di avvolgimento ed il peso dell'avvolgibile.

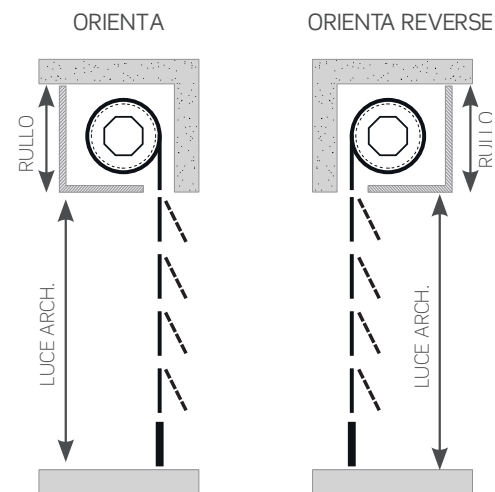

**MONTAGGIO** (VALIDO SIA PER LA VERSIONE STANDARD CHE PER LA VERSIONE REVERSE)

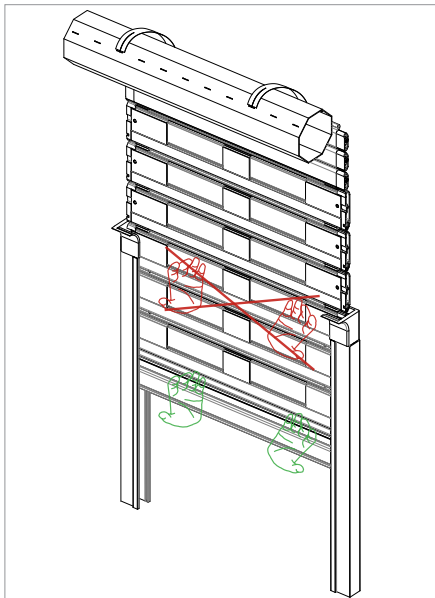

- Durante tutte le fasi del montaggio assicurarsi sempre di maneggiare il telo tenendolo dal terminale inferiore.
- **NON** mantenere il telo inserendo le mani tra le lamelle onde evitare il danneggiamento delle stesse.

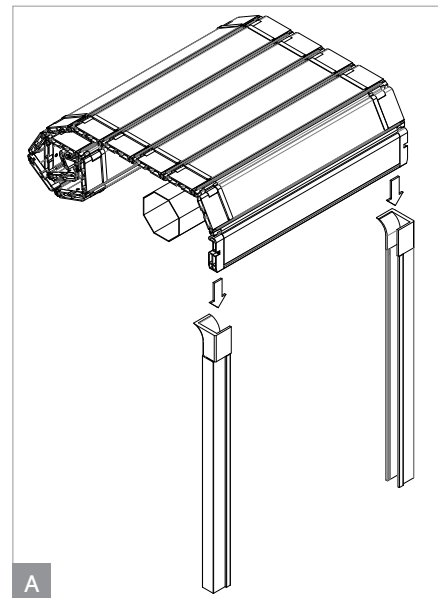

- Montare le guide laterali con gli spazzolini inseriti nella propria sede.
- Prendere l'avvolgibile ancora arrotolato e inserire il terminale all'interno delle guide, calandola lentamente fino all'inserimento totale, avendo cura di non battere il telo all'interno del cassonetto in quanto potrebbero danneggiarsi i tappi compromettendone il funzionamento di orientamento delle lamelle.

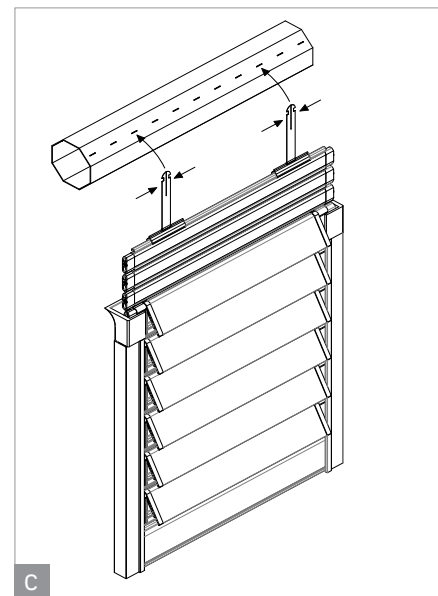
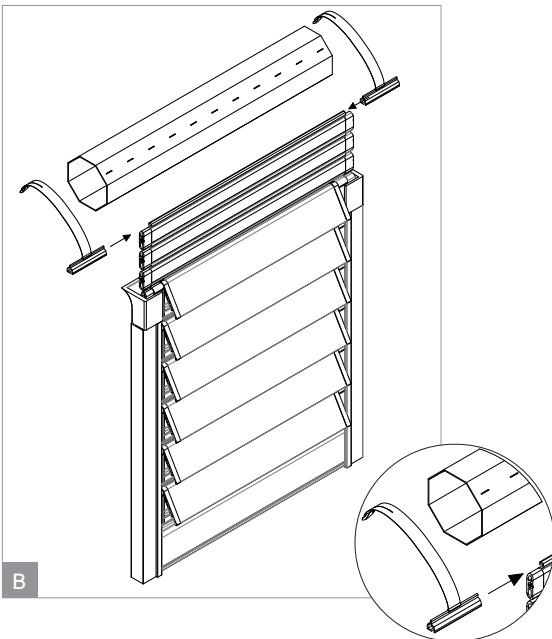

- Inserire il rullo assemblato sui supporti verificando attentamente che siano posizionati la stessa altezza e profondità.
- Inserire nell'ultima lamella superiore gli attacchi al telo con molla al rullo.

## USO E MANUTENZIONE

MV LINE si congratula con Lei per l'acquisto di questo prodotto.

È severamente vietata la riproduzione anche parziale, senza autorizzazione preventiva della MV LINE. Per un utilizzo corretto e sicuro dell'avvolgibile a lamelle orientabili, si prega di leggere attentamente il presente documento, avendo cura di conservarlo e renderlo disponibile per tutti gli utilizzatori. Le istruzioni riportate di seguito sono redatte in conformità a quanto previsto dal Regolamento Europeo dei prodotti da costruzione (CPR 305/2011), dal Codice del consumo (D.Lgs. 206 del 6 settembre 2005) e dalla Direttiva Macchine (2006/42/CE), sono rivolte all'utilizzatore professionale e hanno la finalità di garantire la corretta installazione e la piena funzionalità del prodotto, per assicurare un utilizzo corretto e sicuro del prodotto da parte dell'utilizzatore finale. È necessaria l'osservazione scrupolosa delle avvertenze e istruzioni di seguito riportate.

Nel documento sono anche elencate tutte le istruzioni nel rispetto della "Direttiva Macchine" per una corretta installazione, per l'uso e la manutenzione dell'avvolgibile a lamelle orientabili, in modo tale da evitare danneggiamenti alle persone ed alla tapparella stessa.

### AVVERTENZE PER L'USO



1. Assicurarsi prima dell'utilizzo che le guide di scorrimento siano pulite da incrostazioni di cemento o di vernici che rallenterebbero il normale scorrimento dell'avvolgibile.
2. Assicurarsi prima della salita dell'avvolgibile di non lasciare mai inseriti i catenaccioli, in modo particolare con funzionamento tramite motori, in quanto il bloccaggio dei catenaccioli provocherebbe la rottura dei kit supporti laterali e/o centrali, gli attacchi al telo con molla, del motore abbinato o dell'intera tapparella.

### PROBLEMI DERIVANTI DA UNA ERRONEA MANIPOLAZIONE

L'avvolgibile viene consegnato arrotolato e imballato con pluriball. Si sconsiglia, pertanto, di poggiarlo in senso verticale rispetto al pavimento, per evitare che i kit supporti laterali si rovinino, compromettendo il corretto funzionamento.

### RACCOMANDAZIONI PER L'INSTALLAZIONE

L'installazione deve essere eseguita nel pieno rispetto del Nuovo Testo Unico in materia di Salute e Sicurezza delle Lavoratrici e dei Lavoratori Decreto Legislativo 9 aprile 2008 n. 81 e delle successive modifiche e integrazioni.

Prima di procedere con l'installazione del prodotto verificare la corrispondenza tra le dimensioni del telo e delle guide e le dimensioni del cassonetto. In particolare occorre prestare attenzione alla luce interna del cassonetto in funzione delle dimensioni di ingombro del telo avvolto. Verificare, mediante la documentazione di accompagnamento della merce, che tutti i componenti necessari per l'installazione del prodotto siano presenti prima di procedere con le operazioni di installazione. Verificare il fissaggio e la resistenza di tutti i componenti di sostegno eventualmente già presenti nel vano di posa. Nel rimuovere gli imballi e le pellicole di protezione evitare che l'utilizzo di attrezzi affilati possa danneggiare le superfici verniciate, o compromettere la funzionalità delle apparecchiature elettriche. Nella rimozione degli imballaggi delle motorizzazioni e degli altri componenti elettrici, prestare attenzione a non smarrire i rispettivi manuali di installazione e uso.

### INSTALLAZIONE RULLO E MOTORE

Il fissaggio delle staffe di ancoraggio per calotta rullo e motore va effettuato utilizzando sistemi di fissaggio adeguati alle dimensioni e al peso del telo da sostenere e alla tipologia del materiale di supporto. Prima di procedere al serraggio delle viti di ancoraggio, verificare che il rullo di avvolgimento sia perfettamente orizzontale, ovvero perfettamente in bolla. Questo requisito è fondamentale per il corretto funzionamento del prodotto e della motorizzazione. Per le tapparelle oltre i 2000 mm di larghezza, si consiglia l'utilizzo di un rullo ottagonale da 70 mm.

È sconsigliato l'utilizzo di calotte terminali dei rulli ad inserimento esterno, in quanto potrebbero danneggiare il telo nell'avvolgimento.

Per l'installazione ed il collegamento elettrico dei motori, fare riferimento a quanto riportato nelle istruzioni di installazione e montaggio fornite dai produttori degli stessi e contenute all'interno degli imballaggi.

Durante le operazioni di cablaggio elettrico disattivare la tensione di rete. Si consiglia l'utilizzo di un interruttore elettrico bipolare 0/I per ogni singolo motore, o in alternativa predisporre una parziale sezionazione dell'impianto per settori, questo al fine di permettere di intervenire in maniera più agevole sul singolo dispositivo elettrico, senza disattivare l'intera rete di alimentazione. Si consiglia motore da 12 RPM o comunque non superiore a 15 RPM.



### INSTALLAZIONE GUIDE LATERALI

Le guide laterali di scorrimento vanno installate e fissate in maniera adeguata rispetto alle caratteristiche del supporto. Per il fissaggio è consigliabile utilizzare viti per garantire la durata nel tempo dello stesso. Prima dell'installazione occorre assicurarsi che la lunghezza delle guide sia adeguata al vano murario, controllando che sia di almeno 10 mm maggiore rispetto all'altezza luce architettonica. Prima di procedere al fissaggio delle guide assicurarsi, utilizzando una livella, che le stesse siano perfettamente verticali, ovvero che siano in bolla, verificando mediante un flessometro che la distanza tra le guide sia regolare lungo tutta l'altezza luce.

Nel caso di installazione dell'avvolgibile all'interno di guide preesistenti, occorre verificare che la larghezza delle guide sia di 18/19mm, e la profondità sia compresa tra minimo 24 mm e massimo 30 mm. Ricordarsi di lasciare una tolleranza all'interno delle guide di circa 4/4,5 mm per lato.

### INSERIMENTO TELO

Prima di procedere all'inserimento del telo verificare che l'apertura del cassonetto e le dimensioni interne dello stesso siano adeguate a garantire la piena funzionalità del prodotto. Per evitare graffi alla superficie del telo, coprire il rullo di avvolgimento con cartone o utilizzare l'imballo in plastica rimosso precedentemente dal telo.

Srotolare il telo facendolo passare al di sopra del rullo di avvolgimento e infilarlo successivamente nelle guide di scorrimento, facendolo scendere delicatamente fino a toccare la soglia. Al termine procedere al fissaggio dei ganci di collegamento del telo al rullo.

### PROGRAMMAZIONE MOTORE E REGOLAZIONE FINE CORSA

Collegare i contatti elettrici della motorizzazione secondo le indicazioni contenute nell'imballo, l'operazione va effettuata da personale qualificato ed esperto. Verificare la funzionalità del prodotto riavvolgendo il telo e successivamente abbassandolo fino alla completa apertura delle lamelle. Verificare che la corsa del telo non risulti forzata e/o impedita dalla presenza di ostacoli o interferenze al movimento. Verificare il corretto scorrimento del telo all'interno delle guide e l'ingombro all'interno del cassonetto. È importante che il telo avvolto non tocchi le pareti interne del cassonetto, per evitare graffi alla superficie verniciata. La regolazione dei fine corsa della motorizzazione va effettuata seguendo scrupolosamente le istruzioni riportate nella documentazione allegata alla fornitura del motore.

Qualora l'installazione venga effettuata in un cantiere, o in strutture non ancora abitate, al termine delle operazioni di programmazione dei motori occorre disattivare la tensione della rete elettrica per evitare che eventuali sbalzi di tensione possano danneggiare i componenti elettrici.



### INDICAZIONI PER LA MANUTENZIONE

Per una corretta manutenzione dell'avvolgibile seguire le seguenti indicazioni:

1. L'avvolgibile deve essere lavato con normali prodotti per la pulizia della casa, tassativamente non abrasivi, con frequenza mensile. I lavaggi devono essere più frequenti quando ci si trova in vicinanza del mare, in quanto la salsedine provoca una corrosione molto alta nei metalli e nelle vernici. Anche in presenza di aree destinate a giardini, la frequenza della pulizia delle avvolgibili e dei kit supporti laterali e centrali dev'essere più frequente. Terriccio o residui di foglie possono

- bloccare i kit supporti laterali che permettono la rotazione delle lamelle.
- Accertarsi che gli attacchi al telo con molla siano in buone condizioni (non corrosi o sfilacciati), onde evitare la rottura degli stessi che provocherebbe la caduta dell'avvolgibile con conseguenti pericoli di schiacciamento.
  - Tenere sempre pulite le guide di scorrimento per diminuire lo sforzo di manovra ed il conseguente invecchiamento dell'avvolgibile e dei relativi accessori
  - Non usare olii o grassi per la pulizia delle guide in quanto possono provocare danni agli avvolgibili

#### SUGGERIMENTI PER L'UTENTE

In generale, le lamelle possono non orientarsi correttamente per i seguenti motivi:

- I kit supporti laterali e centrali escono parzialmente dalla propria sede. Soluzione: riposizionarli con l'utilizzo di un cacciavite nella posizione originale prevista.
- I kit supporti laterali si deformano impedendo la perfetta chiusura delle lamelle. Soluzione: allentare le viti di fissaggio dei tappi delle lamelle che non si orientano e serrarle nuovamente avendo cura di non stringerle eccessivamente. Se il problema persiste, occorrerà sostituirli.
- Rottura dei kit supporti laterali. Soluzione: sostituire i rotti con tappi nuovi.

#### SMALTIMENTO DEGLI IMBALLAGGI

Al termine delle operazioni di installazione, non disperdere o abbandonare gli imballi nell'ambiente. Tutti gli imballi vanno raccolti e conferiti, secondo i regolamenti locali, alle strutture pubbliche o private di smaltimento in conformità alle disposizioni normative vigenti in termini di recupero, trasporto e smaltimento dei rifiuti.



#### UTILIZZO

L'utilizzo con comando manuale non richiede particolari accorgimenti, assicurarsi che non ci siano persone o cose sotto o appoggiate all'avvolgibile. La precauzione deve essere maggiore nel caso di chiusure oscuranti motorizzate. Avere la precauzione di non lasciare inseriti cate-naccioli o serrature prima della manovra. Assicurarsi che non ci siano oggetti, persone o animali a ridosso dell'avvolgibile.

#### RISCHI E AVVERTENZE DI SICUREZZA PER L'USO E L'IMPIEGO DEL PRODOTTO

L'utilizzo improprio del prodotto può provocare danni alle persone, agli animali e alle cose, attenersi alle indicazioni riportate di seguito per un corretto e sicuro utilizzo dell'avvolgibile.

I danni derivati da uso improprio non sono in alcun modo imputabili al produttore.

Il non corretto utilizzo del prodotto può generare i seguenti rischi:



- schiacciamento arti e ferite a persone ed animali;
- caduta accidentale nel vuoto;



- danni alle cose;
- contatto con apparecchiature ed elementi in tensione elettrica.

Al fine di ridurre l'esposizione ai rischi elencati l'utente deve attenersi alle seguenti avvertenze.

- L'utilizzo del telecomando di manovra, o di altri elementi di comando, deve essere effettuato attenendosi alle specifiche istruzioni d'uso, consegnate unitamente alla motorizzazione e redatte dal produttore della stessa. L'uso degli elementi di comando deve essere riservato a utenti che siano a conoscenza dei meccanismi di funzionamento. Non permettere ai bambini l'accesso agli elementi di comando e azionamento.
- Prima di azionare la movimentazione accertarsi che lo scorrimento dell'avvolgibile non sia ostacolato dalla presenza di persone e oggetti, rimuovere eventuali oggetti prima della manovra. Evitare che il prodotto si impigli o si arrotoli a tende, corde o altri oggetti durante l'avvolgimento. La discesa del prodotto può provocare schiacciamento, accertarsi che persone e animali non si

avvicinino al prodotto durante la manovra.

- Se sul prodotto sono installati sistemi supplementari di bloccaggio (es. catenacci di sicurezza) rimuovere la chiusura prima di effettuare la manovra per evitare danneggiamenti alla struttura del prodotto e agli elementi di ancoraggio.
- Durante le fasi di salita e discesa del telo, non avvicinare le mani alle guide di scorrimento o alle lamelle mobili per evitare il pericolo di ferite e schiacciamento.
- Nei mesi invernali e in presenza di basse temperature, prima di azionare la movimentazione, accertarsi che la stessa non sia ostacolata dalla presenza di ghiaccio. Qualora siano presenti dispositivi per la temporizzazione e la movimentazione automatica, si consiglia di disattivarli nelle giornate particolarmente rigide in cui è possibile la formazione di ghiaccio.
- In zone particolarmente esposte ai venti, si potrebbe verificare un accumulo di polvere, sabbia o terra in prossimità dei teli. Rimuovere periodicamente questi depositi per non provocare un cattivo funzionamento del prodotto e una rapida usura.
- Non è ammessa alcuna modifica al prodotto da parte dell'utente. Eventuali interventi di modifica al prodotto possono essere realizzati da personale tecnico esperto su specifica autorizzazione del produttore. Ogni diversa operazione è da ritenersi arbitraria ed esonera il produttore da ogni ulteriore responsabilità legata al mal funzionamento del prodotto e ai danni potenziali che ne potrebbero derivare.
- Qualora, in presenza di guasti, dovesse essere necessario un intervento di manutenzione, gli interventi su qualsiasi componente del prodotto, compresi la motorizzazione e i collegamenti elettrici dovranno essere affidati a personale qualificato.
- Non utilizzare il prodotto in presenza di problemi nella manovra, qualora questa risulti forzata o rallentata. Affidare l'intervento di ripristino a personale tecnico specializzato.
- Non utilizzare il prodotto in presenza di deformazioni dovute a fenomeni atmosferici di eccezionale gravità e intensità. Affidare l'intervento di ripristino a personale tecnico specializzato.
- Un uso continuo e/o frequente del sistema di manovra elettrico potrebbe determinare fenomeni di surriscaldamento e danneggiamento degli organi di manovra. Limitare le operazioni di manovra alla effettiva necessità di apertura e chiusura dell'oscurante.
- Non sporgersi nel vuoto durante le operazioni di pulizia. Evitare di effettuare le pulizie con getto d'acqua per la presenza di tensione elettrica che potrebbe causare episodi di folgorazione.

#### RIPARAZIONE

La riparazione del prodotto deve essere eseguita esclusivamente da personale competente; la mancata osservanza di questa condizione mette a rischio l'incolumità degli utilizzatori e di terzi, ed esonera il produttore da ogni ulteriore responsabilità legata al mal funzionamento del prodotto e ai danni potenziali che ne potrebbero derivare

#### DISINSTALLAZIONE E SMALTIMENTO

La disinstallazione del prodotto deve essere eseguita esclusivamente da personale competente. Una volta dismesso e non più utilizzato, il prodotto, comprensivo di tutti i suoi componenti ed accessori, non deve essere disperso nell'ambiente, ma deve essere consegnato ai locali sistemi pubblici o privati di smaltimento in conformità alle disposizioni normative vigenti in termini di recupero, trasporto e smaltimento dei rifiuti.

#### PULIZIA

La superficie dell'avvolgibile è trattata con un processo di verniciatura idoneo a resistere nel tempo all'azione degli agenti atmosferici, pertanto gli interventi di manutenzione del prodotto sono limitati ad una periodica pulizia delle superfici e delle guide di scorrimento.

## GARANZIA

Salvo diversa pattuizione, i prodotti della MV LINE SPA sono coperti da garanzia nei termini di legge a partire dalla data della consegna. La garanzia si intende per sostituzione e/o riparazione gratuita dei pezzi che presentassero difetti di fabbricazione. Non rientrano nella garanzia: sostituzioni di teli usurati da agenti atmosferici o danneggiati da terzi. La garanzia è esclusa per: danni subiti durante il trasporto, cattiva conservazione, manomissione, inconvenienti da errato montaggio, imperizia d'uso, superamento dei limiti di prestazione nonché per tutte le altre cause che non fossero da imputare a diretta colpa della MV LINE SPA ed ancora allorché le conseguenze derivassero da informazioni errate o incomplete fornite in fase di ordine.

La MV Line non garantisce l'eventuale deterioramento e/o fenomeni di ossidazione e corrosione sugli accessori in acciaio inox che potrebbe derivare a seguito della esposizione a zone ad elevato inquinamento con presenza rilevante di anidride solforosa o soggette a esposizione di cloruri, inoltre se posti a contatto con altri metalli che potrebbero causare corrosione galvanica.

La garanzia cessa automaticamente quando, senza il consenso del fornitore, siano effettuate riparazioni o cambiamenti di qualsiasi natura. I termini di garanzia hanno carattere assolutamente perentorio e decorrono anche se il materiale non fosse usato. Il materiale che si ritiene difettoso dovrà essere spedito,

previo avviso alla MV LINE SPA, in porto franco, e quello sostituito rimarrà di proprietà della MV LINE SPA. Per poter usufruire della garanzia è necessario trascrivere nello spazio bianco sottostante il CODICE OSCURANTE riportato sulla etichetta presente sul cassetto (vedi fac-simile) oppure sull'imballo ed allegare la relativa prova di acquisto (ricevuta fiscale o fattura).

Questa chiusura oscurante è garantita dalla MV LINE per un periodo di 24 mesi.

L'installazione deve essere eseguita nel pieno rispetto del Nuovo Testo Unico in materia di Salute e Sicurezza delle Lavoratrici e dei Lavoratori Decreto Legislativo 9 aprile 2008 n. 81 e delle successive modifiche e integrazioni.

Codice da trascrivere:

Numero DOP:

presente sulla etichetta prodotto (cerchiato nell'esempio di fianco).



## ATTIVITÀ DI MANUTENZIONE PERIODICA

COSA	FREQUENZA	COME
Superficie telo	1 mese	Pulire la superficie con un panno umido e acqua. In presenza di macchie e sporco eccessivo utilizzare un detergente neutro delicato, diluito in acqua. Non usare panni e spugne abrasive, non usare sostanze acide o alcaline che potrebbero alterare la finitura superficiale.
Guide laterali di scorrimento	2 mesi	Con una spugna o con una spazzola morbida rimuovere la polvere ed eventuali corpi estranei (ad es. residui di foglie, ecc.)

COSA	FREQUENZA	COME
Meccanismi di snodo delle lamelle	2 mesi	Con un panno morbido o una spugna rimuovere i residui di polvere. Utilizzare solo acqua, non usare prodotti chimici per la pulizia. Non occorre lubrificare le parti.
Organi di movimento interni al cassetto	1 anno	Verificare l'assenza di ostacoli al movimento di avvolgimento del rullo. Rimuovere eventuali accumuli di polvere utilizzando un aspirapolvere o una spazzola morbida. Gli organi di movimento non necessitano di manutenzione e lubrificazione.

## DICHIARAZIONE DI PRESTAZIONE N° 01AV

Codice di identificazione del prodotto	ORIENTA
Descrizione del prodotto	Avvolgibile a lamelle orientabili senza meccanismo di rotazione.
Uso previsto	Protezione solare esterna secondo la norma UNI EN 13659: 2015. Avvolgibile per uso esterno senza caratteristiche di resistenza al fuoco e tenuta ai fumi.
Nome e indirizzo del fabbricante	MV LINE SPA Italia 70021 Acquaviva delle Fonti (BA) Zona PIP - Via Umbria, 69

Sistema di AVCP	Il sistema applicabile di valutazione e di verifica della costanza della prestazione (vvcv) del prodotto da costruzione è il 4.
-----------------	---

Prestazioni dichiarate			
Classe di resistenza al vento UNI EN 13659:2015	Dimensioni luce architettonica		Prestazione
	Larghezza fino a (mm)	Altezza (mm)	
	2000	2500	6
	2500	2000	6
	3000	2400	4

La prestazione del prodotto di cui ai punti 1 e 2 è conforme alla prestazione dichiarata di cui al punto 6. Si rilascia la presente dichiarazione di prestazione sotto la responsabilità esclusiva del fabbricante di cui al punto 4.

**CE** EN 13659  
16  
MV LINE S.p.A.  
Via Umbria - Lotto 69  
70021 - Acquaviva delle Fonti (BA) Italy  
Prodotto: AVVOLGIBILE  
Classe di resistenza al vento: 6

Firma  
Paolo Montanaro  
(Rappresentante legale)

### Valori di trasmittanza termica e gTot

La vetratura utilizzata nel calcolo, corrisponde al vetro tipo "C" secondo la UNI EN 13363-1:2008 (vetro doppio chiaro basso emissivo 4+16+4 con argon,  $U_g=1.2 \text{ W/m}^2 \cdot \text{K}$   $g=0.59$ ).

#### AVVOLGIBILE CON LAMELLE IN POSIZIONE DI CHIUSURA

		TIPOLOGIA COLORE				
		BIANCO	PASTELLO	SCURO	NERO	
TIPOLOGIA VETRATA	4 - 16 argon - 4 b.e.	Gtot	0,03	0,04	0,06	0,08
		CLASSE	4	4	4	4
	3/3.1 - 15 argon - 3/3.1 b.e.	Gtot	0,02	0,04	0,05	0,07
		CLASSE	4	4	4	4
	3/3.1 - 24 argon - 3/3.1 b.e.	Gtot	0,02	0,04	0,06	0,07
		CLASSE	4	4	4	4

I parametri di orientamento considerati sono quelli riportati nelle norme di riferimento: posizione chiusa con lamelle a 90° rispetto all'orizzontale, posizione aperta con lamella a 45° rispetto all'orizzontale.

#### AVVOLGIBILE CON LAMELLE IN POSIZIONE DI APERTURA

		TIPOLOGIA COLORE				
		BIANCO	PASTELLO	SCURO	NERO	
TIPOLOGIA VETRATA	4 - 16 argon - 4 b.e.	Gtot	0,10	0,10	0,09	0,09
		CLASSE	3	3	4	4
	3/3.1 - 15 argon - 3/3.1 b.e.	Gtot	0,09	0,08	0,08	0,08
		CLASSE	4	4	4	4
	3/3.1 - 24 argon - 3/3.1 b.e.	Gtot	0,09	0,09	0,09	0,08
		CLASSE	4	4	4	4

Resistenza termica aggiuntiva  $\Delta R$ :  $\Delta R=0,110 \text{ m}^2 \cdot \text{K/W}$

### CAPITOLATO TECNICO

Orienta è un sistema di oscuramento per esterni costituito da profili in lega di alluminio estruso EN AW 6060 e prodotto con tolleranze dimensionali di spessore conformi alla UNI EN 12020-2:2017.

È composto da lamelle orientabili (68,5 x 9,4 mm, spessore alluminio 0,9 mm) e da cinque lamelle fisse (36 x 7,9 mm, spessore alluminio 0,9 mm).

Le lamelle fisse sono agganciate tra loro e collocate nella parte superiore del telo, mentre le lamelle mobili orientabili, sono collegate tra loro tramite un profilo in alluminio estruso denominato "gancio", a loro volta bloccate tramite tappi laterali.

Le lamelle mobili sono dotate di una guarnizione nella battuta di chiusura, al fine di garantire una minore rumorosità in fase di movimentazione.

Nella parte inferiore, il telo presenta un terminale completo di piede telescopico di dimensioni 58,3 x 15 mm con spazzolino.

L'avvolgibile Orienta dispone di tre modalità di posizionamento:

- telo aperto;
- telo chiuso;
- telo abbassato con lamelle in posizione frangisole con inclinazione di 51° rispetto al piano verticale.

La particolare conformazione delle lamelle permette l'installazione del telo sia con avvolgimento interno che con avvolgimento esterno; quando l'asse del rullo è disposto all'esterno dell'abitazione rispetto alle guide di scorrimento.

Le diverse posizioni delle lamelle permettono di associare in un unico prodotto le prestazioni dell'avvolgibile e la funzione del frangisole, con la possibilità di graduare la quantità di luce e di aria in ingresso, garantendo un buon oscuramento.

Eventuali infiltrazioni di luce sono da considerarsi connaturate alle specifiche costruttive del prodotto.

Il telo è caratterizzato da un fattore di trasmissione solare pari a 0,026 con le lamelle in posizione chiusa e 0,102 con lamelle in posizione aperta (valori calcolati in accordo con le norme UNI EN 13363-1:2008 e UNI EN 14501:2006, per teli di colore bianco associati a vetro doppio chiaro basso emissivo con argon con  $U_g=1.2$  e  $W/m^2 \cdot \text{K}$  e  $g = 0.59$ ).

L'orientamento avviene mediante il "kit supporto laterale" costituito da un profilo estruso in lega di alluminio (denominato supporto laterale), verniciato dello stesso colore delle lamelle, opportunamente sagomato al fine di garantire un accoppiamento rotoideale con la lamella mobile. Tale profilo è combinato con un tappo in Nylon che ha la funzione di blocco e di rivestimento dello stesso.

I materiali utilizzati non necessitano di prodotti lubrificanti per il loro corretto funzionamento. Oltre i 1200 mm di larghezza fino a 2300 mm, le lamelle sono dotate di supporti di rinforzo che migliorano le caratteristiche di resistenza evitando la deformazione del telo.

Il supporto centrale è realizzato in alluminio estruso ed è in tinta con la colorazione del telo. Il supporto è posizionato al centro della larghezza del telo.

Per larghezze superiori a 2300 mm, fino a 3000 mm, il telo presenta due supporti, posizionati a 1/3 e 2/3 dell'ampiezza del telo, con caratteristiche identiche a quelle descritte per il supporto singolo.

Il trattamento della superficie dei profili avviene mediante verniciatura a polvere. Le polveri utilizzate conferiscono al telo caratteristiche antigraffio e un aspetto microgranuloso (gofrato).

L'installazione del prodotto deve essere effettuata da personale tecnico specializzato.



**Lo smaltimento dei prodotti deve avvenire presso centri di raccolta autorizzati.**

IMBALLO	PLURIBALL	NASTRO ADESIVO	CASSA	FOGLIO	FILM ESTENSIBILE
DOVE VA	PLASTICA	PLASTICA	LEGNO	CARTA	PLASTICA
MATERIALE	LDPE7	PP5	FOR50	PAP20	LDPE4
SIMBOLO DI RICICLAGGIO					



# ORIENTA

è un prodotto Pluri Brevettato  
[www.tapparellaorienta.com](http://www.tapparellaorienta.com)



**MV Line**

MV LINE S.P.A.  
70021 Acquaviva delle Fonti (BA) Italy  
Zona PIP - Via Umbria, lotto 69  
Tel. +39 080 305 7000

Il bello di sentirsi protetti.®

