

MINIMA UP IN BARRE

ISTRUZIONI DI MONTAGGIO

NB Le immagini rappresentate simulano una **vista interna**.

Si consiglia l'installazione della zanzariera da parte di personale qualificato nel pieno rispetto delle istruzioni di seguito riportate. Per il fissaggio utilizzate viti o tasselli adeguati al tipo di supporto/parete su cui la zanzariera andrà installata. Accertarsi che gli stipiti siano paralleli e ad angolo retto; in caso di fuori squadra effettuare le necessarie regolazioni per garantire parallelismo ed angolo retto ai profili della zanzariera.



Attenzione: per evitare malfunzionamenti controllare **sempre** che i fili siano posizionati correttamente nei tappi copri-taglio.

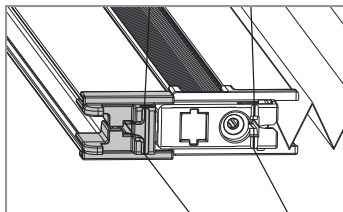

✓ **Posizione corretta dei fili.**

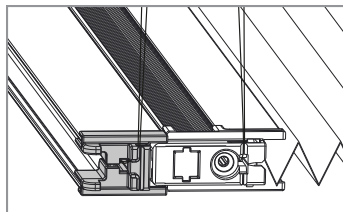

✗ I fili **NON DEVONO** uscire dalla stessa scanalatura.

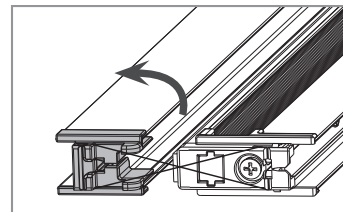

✗ **NON RUOTARE MAI** il profilo di riscontro per evitare che i fili si intreccino.

TAGLIO ALLUMINIO

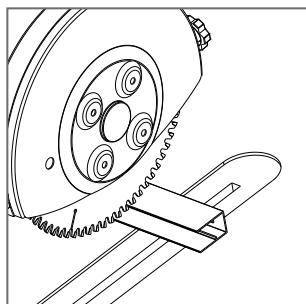

1 Tagliare i profili di aggancio frontale secondo le dimensioni desiderate, **sottraendo 44 mm.** (Es. 1300 mm = tagliare 1256 mm).

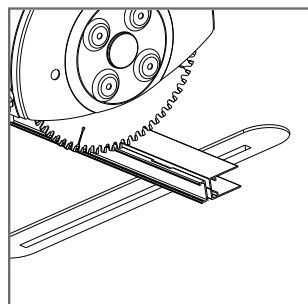

2 Tagliare la guida inferiore e superiore secondo le dimensioni desiderate, **sottraendo 2 mm.** (Es. 1300 mm = tagliare 1298 mm).

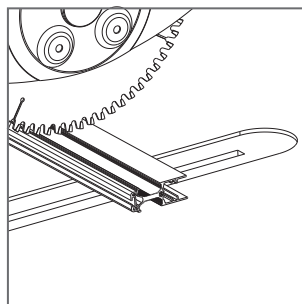

3 Tagliare il profilo barramaniglia secondo le dimensioni desiderate **sottraendo 33 mm.** (Es. 1300 mm = tagliare 1267 mm).

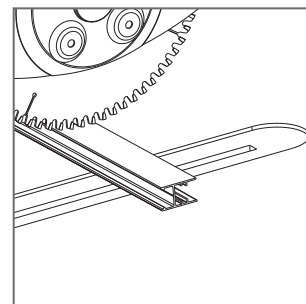

4 Tagliare il profilo dorso secondo le dimensioni desiderate **sottraendo 30 mm.** (Es. 1300 mm = tagliare 1270 mm).

PREPARAZIONE RETE

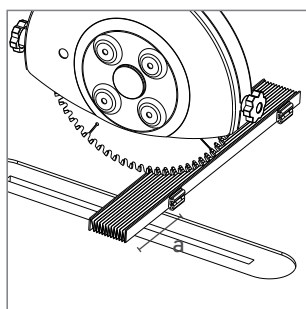

1 In base alla misura finita del vano, tagliare la rete **sottraendo alla misura ulteriori 24 mm.** **Attenzione:** Tagliare la rete nella parte superiore (a).

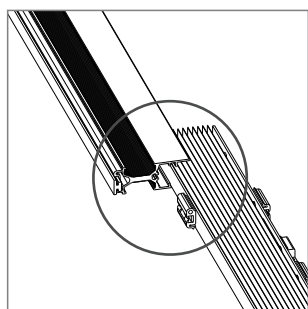

2 Inserire la rete nella barra maniglia.

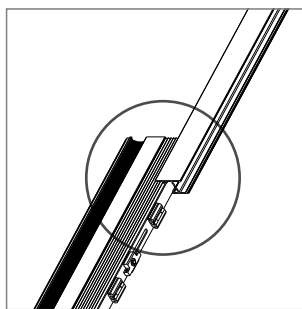

3 Inserire la rete nel dorso senza magneti.

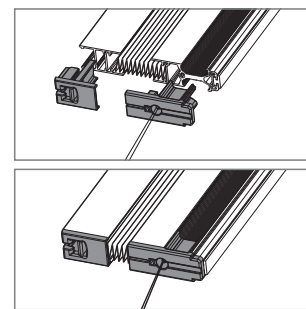

4 Posizionare i tappi copri-taglio superiori.

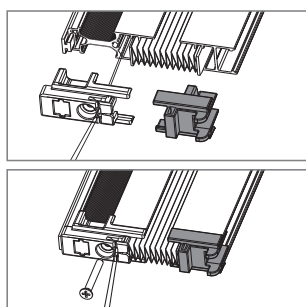

5 Posizionare i tappi copri-taglio inferiori e fissarli.

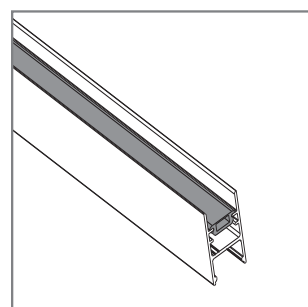

6 Rimuovere la guaina magnetica dal profilo dorso.

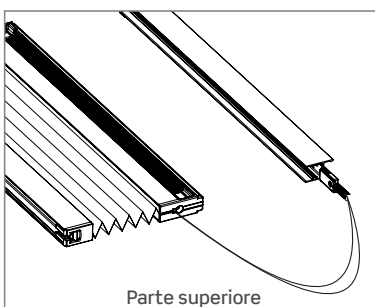

7 Inserire il regolo tira cordino nel profilo dorso nella parte superiore.

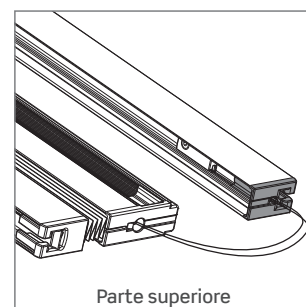

8 Inserire il tappo copritaglio nel profilo dorso, assicurandosi di fare uscire il cordino dalla scanalatura.

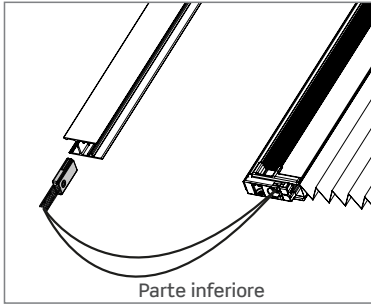

9 Inserire il regolo tira cordino nel profilo dorso nella parte inferiore.

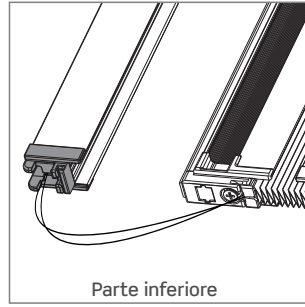

10 Inserire il tappo copritaglio nel profilo dorso, assicurandosi di fare uscire il cordino dalla scanalatura.

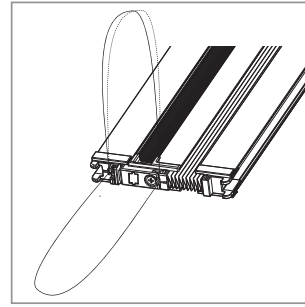

11 Separare i fili nella parte inferiore.
Attenzione: se i fili sono tre, tenere due fili da un lato e uno dall'altro (come illustrato nella figura).

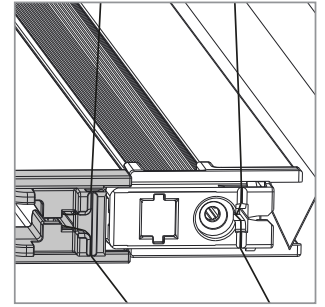

12 Incastrare i fili nelle fessure predisposte sui tappini.

ASSEMBLAGGIO TELAIO

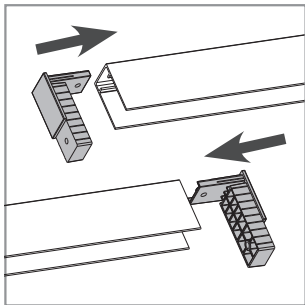

1 Inserire le squadrette superiori nella guida superiore da entrambi i lati.

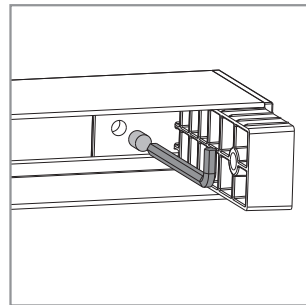

2 Fissare le squadrette alle guide avvitando i grani.

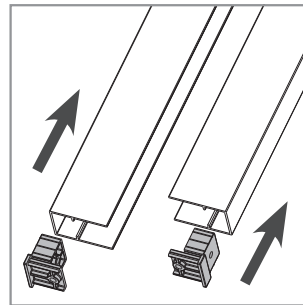

3 Inserire le squadrette inferiori nelle guide laterali del telaio. Fissare le squadrette avvitando i grani.

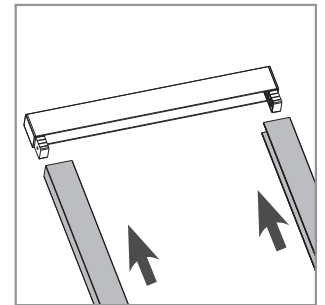

4 Assemblare il telaio facendo agganciare le guide laterali alla guida superiore.

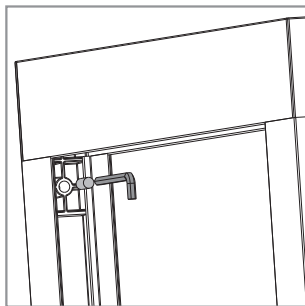

5 Fissare la guida superiore alle guide laterali avvitando i grani.

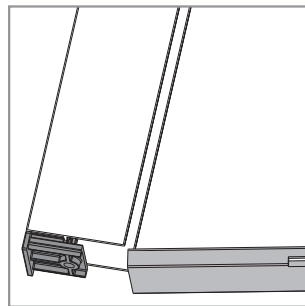

6 Agganciare la guida inferiore alle squadrette delle guide laterali.

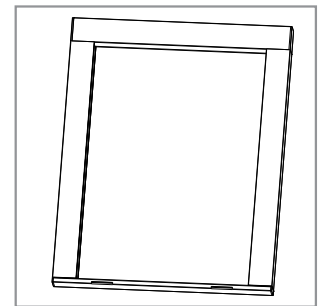
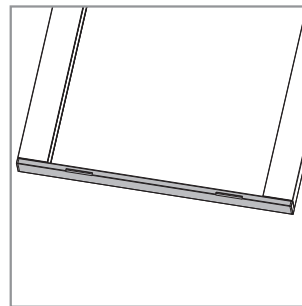

Telaio assemblato.

INSTALLAZIONE

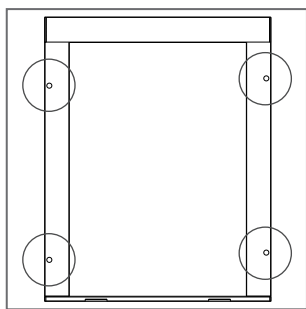

1 Posizionare il telaio e predisporre il fissaggio.

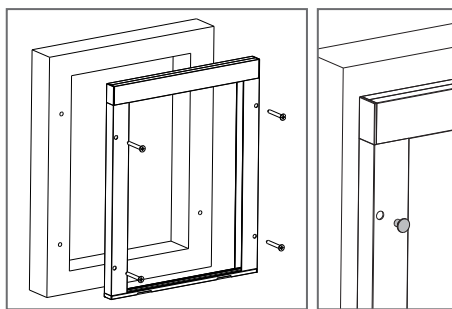
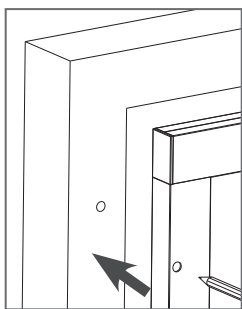

2 Fissare il telaio al vano utilizzando gli appositi fori sulle guide laterali. Coprire i fori con i tappini in dotazione.

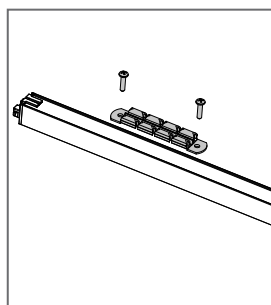

3 Fissare le clip al profilo di riscontro e al dorso.

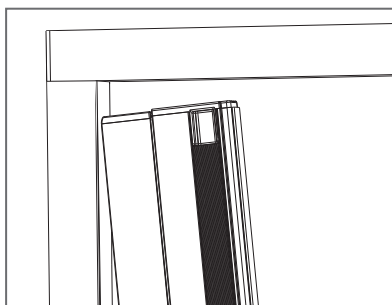
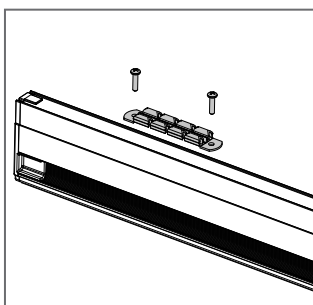

4 Inserire la barra maniglia sotto la guida superiore facendolo aderire all'interno del telaio. Agganciare il profilo alle clips esercitando una leggera pressione.

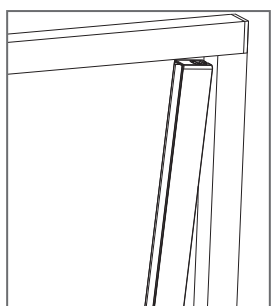

5 Inserire il profilo di riscontro sotto la guida superiore e farlo aderire al telaio, scivolando delicatamente lungo la guida inferiore.

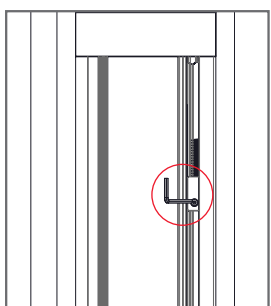

6 Regolare la posizione del tira cordino.
ATTENZIONE: NON SERRARE TROPPO I FILI, PER EVITARNE LA ROTTURA DURANTE L'USO DELLA ZANZARIERA.

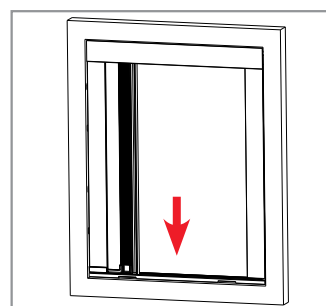
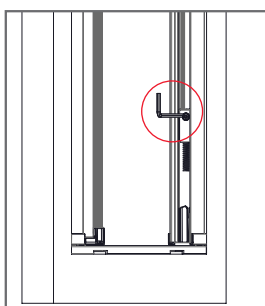

7 Agganciare la barramaniglia alla guida inferiore facendo una leggera pressione verso il basso, fino a che non si sente un click.

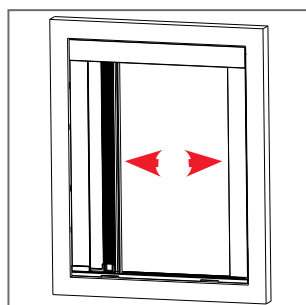

8 Assicurarsi che il riscontro e la barra maniglia siano agganciati correttamente al telaio.

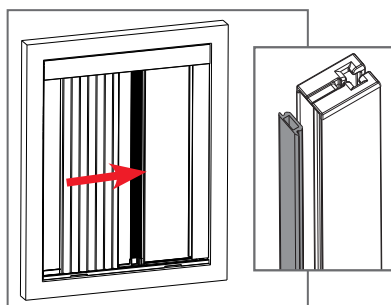

9 Provare il corretto scorrimento della zanzariera e inserire la guaina magnetica nel profilo dorso.